



23

Vibrateurs pneumatiques à turbine Netter



Série NCT

- Vibration circulaire
- Résistants à des conditions environnementales agressives
- Fonctionnent sans aucune restriction à l'air comprimé non huilé
- Fréquence nominale comprise entre 4.900 min⁻¹ et 45.460 min⁻¹
- Force centrifuge comprise entre 288 N et 8.659 N
- Réglage progressif de la fréquence par l'intermédiaire de l'air comprimé
- Faible niveau sonore
- Sans entretien grâce à des roulements graissés à vie
- Disponibles en version conforme à ATEX ou en acier inox





Vibrateurs pneumatiques à turbine Netter Série NCT

Type	Couple de travail [cmkg]	Fréquence nominale [min ⁻¹]			Force centrifuge [N]			Consommation d'air [l/min]		Niveau sonore [dB(A)]	
		2 bar	4 bar	6 bar	2 bar	4 bar	6 bar	2 bar	6 bar	2 bar	6 bar
NCT 1	0,006	29.100	38.820	45.460	288	513	703	19	45	68	83
NCT 2	0,012	21.360	29.520	34.000	311	594	787	20	48	66	81
NCT 3	0,016	26.940	34.900	39.700	637	1.069	1.383	28	75	63	77
NCT 4	0,023	21.740	26.920	30.380	597	915	1.165	31	73	62	76
NCT 4i	0,046	14.020	18.560	21.000	496	869	1.112	31	75	61	73
NCT 5	0,049	22.740	27.840	30.940	1.389	2.082	2.572	93	284	74	90
NCT 10	0,096	16.940	20.680	22.980	1.511	2.251	2.780	92	287	66	78
NCT 10i	0,192	12.200	14.680	16.420	1.567	2.269	2.839	93	286	63	77
NCT 15	0,160	15.740	20.060	22.700	2.174	3.530	4.521	215	461	72	84
NCT 29	0,282	11.920	14.760	16.740	2.197	3.369	4.334	216	461	66	78
NCT 29i	0,564	7.360	10.240	11.780	1.676	3.243	4.291	213	463	63	77
NCT 55	0,545	11.000	13.980	15.760	3.618	5.845	7.426	386	918	77	85
NCT 108	1,081	8.280	10.420	11.720	4.067	6.441	8.152	379	911	73	84
NCT 108i	2,161	4.900	6.860	8.000	2.860	5.590	7.591	392	927	66	77
NCT 126	1,262	6.060	8.280	9.400	2.591	4.760	6.124	653	1.707	71	83
NCT 250	2,502	5.500	7.020	7.800	4.152	6.761	8.348	655	1.710	71	82
NCT 250i	5,000	-	5.100	5.620	-	7.131	8.659	1.222*	1.732	70	74

Les caractéristiques techniques sont des valeurs de comparaison susceptibles de varier en fonction de l'application. Autres données sur demande. * à 4 bar.

Type	A [mm]	B [mm]	C [mm]	D [mm]	E [mm]	F [mm]	G* [mm]	H* [mm]	K [mm]	Poids [kg]
NCT 1	40	27	70	56	6,5	G 1/8	30	5,5	10	0,165
NCT 2	40	27	70	56	6,5	G 1/8	30	5,5	10	0,162
NCT 3	50	32	86	68	7	G 1/8	40	7	12	0,230
NCT 4	50	32	86	68	7	G 1/8	40	7	12	0,240
NCT 4i	50	32	86	68	7	G 1/8	40	7	12	0,250
NCT 5	65	43	113	90	9	G 1/4	50	9	16	0,550
NCT 10	65	43	113	90	9	G 1/4	50	9	16	0,570
NCT 10i	65	43	113	90	9	G 1/4	50	9	16	0,610
NCT 15	80	56	128	104	9	G 1/4	60	10	16	1,045
NCT 29	80	56	128	104	9	G 1/4	60	10	16	1,090
NCT 29i	80	56	128	104	9	G 1/4	60	10	16	1,180
NCT 55	100	73	160	130	13	G 3/8	80	12	20	2,125
NCT 108	100	73	160	130	13	G 3/8	80	12	20	2,250
NCT 108i	100	73	160	130	13	G 3/8	80	12	20	2,500
NCT 126	120	86	194	152	17	G 3/8	100	13	25	3,585
NCT 250	120	86	194	152	17	G 3/8	100	13	25	3,820
NCT 250i	120	86	194	152	17	G 3/8	100	13	25	4,290

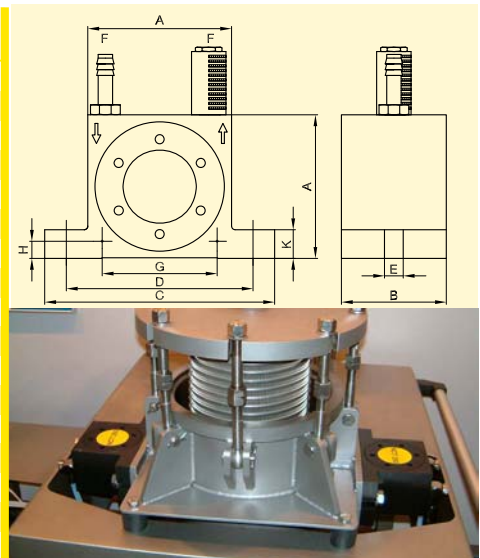

*Distances de traçage pour fixation horizontale. Diamètre de perçage Ø E

Tamassage de produits de granulométrie fine

Domaines d'utilisation

Les vibrateurs pneumatiques à turbine de la série NCT conviennent particulièrement pour mouvoir des matières en vrac.

Ils sont utilisés pour le vidage de silos, comme entraînements pour goulottes, tamis et tables vibrantes et pour la dynamisation mécanique de processus.

Les particularités des vibrateurs NCT résident dans leur fréquence élevée, leur faible niveau sonore et leur consommation d'air réduite.

Structure et mode d'action

La vibration circulaire est générée par une turbine excentrique à balourds intégrés.

La fréquence et, par conséquent, la force centrifuge sont réglables progressivement par l'intermédiaire de la pression de service.

Une vanne de distribution (non comprise dans la livraison) est nécessaire pour l'actionnement du vibrateur.

Des vibrateurs à turbine de la série NCT conformes à ATEX et des vibrateurs à corps en acier inox sont disponibles.

Conditions de travail admissibles

Moyen de commande :

Air comprimé ou azote (filtre ≤ 5 µm), fonctionnement sans huile sans aucune restriction

Pression de travail :

2 bar à 6 bar

Température ambiante :

-20°C à 120°C

NetterVibration propose les accessoires nécessaires pour le montage, l'installation, la commande et la surveillance de vibrateurs et de percuteurs.

Netter fournit des solutions.

Consultez nos techniciens d'application expérimentés.

Netter GmbH

Allemagne

Fritz-Ullmann-Str. 9
55252 Mainz-Kastel
Tel. +49 6134 2901-0

Pologne

Al. W. Korfanteo 195/17
40-153 Katowice
Tel. +48 32 2050947

Suisse

Erlenweg 4
4310 Rheinfelden
Tel. +41 61 8316200

Espagne

Errota Kalea 8
20150 Villabona-Guipúzcoa
Tel. +34 943 694 994

www.NetterVibration.com
info@NetterVibration.com