



40

Croix vibrantes Netter Série NKH et NKM



- Compactage de pisé réfractaire sec dans les fours à induction
- Compactage homogène et effective
- Serrage solide, vibration de tout le gabarit
- Serrage manuel ou hydraulique selon le type choisi
- Compactage en quelques minutes
- Utilisation du même vibreur aussi pour le fond



NKM (manuelle)



NKH (hydraulique)



Croix vibrantes Netter Série NKH et NKM

Type	Dia. du gabarit [mm]	Poids sans vibreur [kg]	A [mm]		B [mm]		C [mm]		D [mm]	E [mm]	F [mm]	
			min	max	min	max	min	max			NKH	NKM
NKH, NKM 300	400 – 600	33	360	390	312	342	300	330	150	46 ± 1	550	400
NKH, NKM 400	500 – 700	37	460	490	412	442	400	430	150	46 ± 1	550	400
NKH, NKM 500	600 – 800	40	560	590	512	542	500	530	150	46 ± 1	550	400
NKH, NKM 800	920 – 1160	72	860	890	812	842	800	830	150	46 ± 1	550	555
NKH, NKM 900	1120 – 1240	124	1060	1100	917	957	900	940	150	46 ± 1	810	660

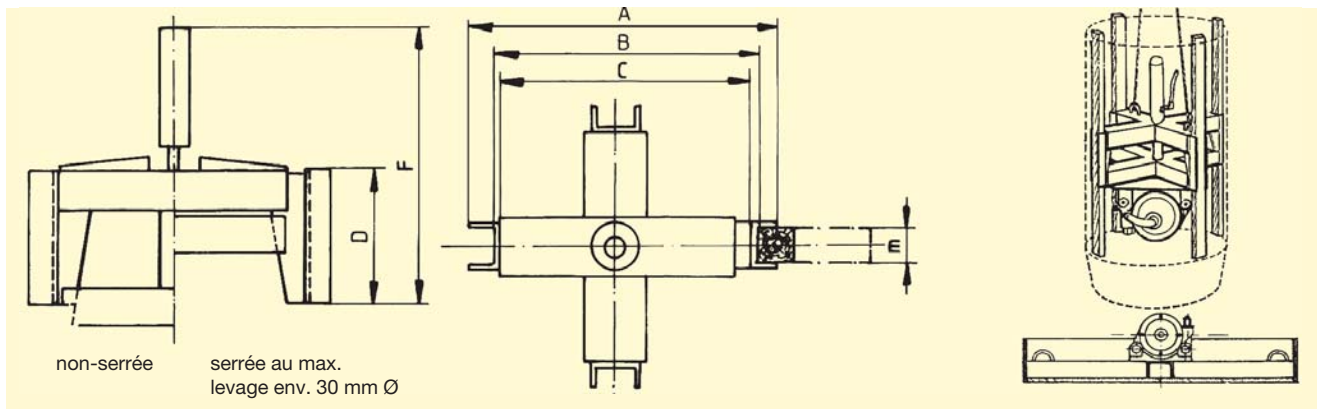

Vibreur	Couple de travail [cmkg]	Consommation d'air [l/min]	Poids [kg]	Fréquence nominale [min ⁻¹]	Force centrifuge [N]
NVT 105	5,40	1.800	16,3	14.500	62.260



Croix avec réglage par broche



Positionnement de la croix dans le four



Croix avec cylindre hydraulique

Domaines d'utilisation

Les croix vibrantes Netter des séries NKH et NKM sont utilisées pour le compactage de pisé réfractaire sec dans les fours à creuset à induction.

Structure et mode d'action

Le croix vibrante Netter se compose d'un dispositif de serrage en forme de croix et d'un vibreur pneumatique externe de la série NVT. Le vibreur est fixé sur la croix vibrante par une fixation à serrage rapide de la série NVH 4.

Le serrage de la croix se fait soit manuellement par une broche (NKM), soit par un vérin hydraulique (NKH).

Lors du serrage, les quatre mâchoires sont uniformément déployées.

L'ajustement de la croix vibrante et la transmission régulière de la force sont assurés par des baguettes de bois dur placées entre la croix vibrante et la paroi du gabarit de compactage.

Le compactage intervient par l'intermédiaire de la vibration de la totalité du gabarit.

Il est également possible de compacter le fond en utilisant le même vibreur fixé sur une plaque de base.

NetterVibration propose les accessoires nécessaires pour le montage, l'installation, la commande et la surveillance de vibreurs et de percuteurs.

Netter fournit des solutions. Consultez nos techniciens d'application expérimentés.

Netter GmbH

Allemagne

Fritz-Ullmann-Str. 9
55252 Mainz-Kastel
Tel. +49 6134 2901-0

Pologne

Al. W. Korfantego 195/17
40-153 Katowice
Tel. +48 32 2050947

Suisse

Erlenweg 4
4310 Rheinfelden
Tel. +41 61 8316200

Espagne

Errota Kalea 8
20150 Villabona-Guipúzcoa
Tel. +34 943 694 994

www.NetterVibration.com
info@NetterVibration.com